

TUBA 111 230V natynkowy

TUBA 111 230V surface

Kategoria: oprawy natynkowe

Moc: 50W (LED)

Źródło światła: ES111, 230V

Oprawa: GU10

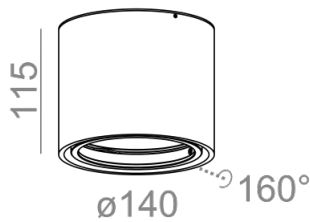

Ściemnianie w standardzie: Phase-Control

Nie zawiera źródła światła.

Nie wymaga transformatora.

W ofercie szybkiej dostawy QS dostępne są wybrane warianty produktu oznaczone przy numerze katalogowym znakiem "QS".

Tolerancja wymiarowa $\pm 1\text{mm}$

Gwarancja: 2 lata

DOSTĘPNE WYKOŃCZENIA:

POŁYSK STRUKTURA DODATKOWE



TUBA 111 11 230V Phase-Control natynkowa 45711-0000-U8-PH-xx

-xx oznacza kod wykończenia z tabeli poniżej.

DOSTĘPNE WYKOŃCZENIA OPRAWY:

STRUKTURA

czarny struktura	-12	biały struktura	-13
złoty struktura	-19		

DODATKOWE

szary	-16	miedź	-17
-------	-----	-------	-----

POŁYSK

czarny połysk	-22	biały połysk	-23
---------------	-----	--------------	-----

Podane wymiary oraz informacje techniczne mają jedynie charakter informacyjny. Rzeczywiste dane mogą się nieznacznie różnić ze względu na proces produkcyjny. Aquaform zastrzega sobie prawo do zmiany przedstawianych materiałów i parametrów technicznych produktów bez wcześniejszego powiadomienia. Na zdjęciach pokazane jest poglądowe przedstawienie produktów oraz kolorów. Wykończenie, kolor oraz wygląd optyki zależne są od dokonanego wyboru oprawy i mogą być inne niż przedstawione na zdjęciu.