

Ostatnia aktualizacja 2023-06-01 08:01. Szczegóły dotyczące oprawy dostępne pod adresem <https://www.aqform.com/pl/36812>

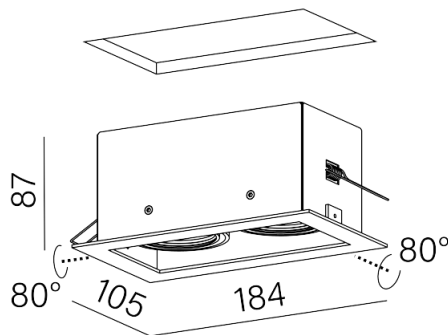

SQUARES 50x2 230V wpuszczany

SQUARES 50x2 230V recessed

Kategoria: oprawy wpuszczane

Moc: 2x 50W (2x LED)

Źródło światła: PAR16, 230V

Oprawka: GU10

Ściemnianie w standardzie: Phase-Control

Nie zawiera źródła światła.

Nie wymaga transformatora.

Tolerancja wymiarowa ± 1 mm

Gwarancja: 2 lata

DOSTĘPNE WYKOŃCZENIA:

MIESZANY STRUKTURA DODATKOWE



SQUARES 50x2 230V Phase-Control wpuszczany

36812-0000-U8-PH-xx

-xx oznacza kod wykończenia z tabeli poniżej.

DOSTĘPNE WYKOŃCZENIA OPRAWY:

MIESZANY

mieszany -06

STRUKTURA

czarny struktura -12 biały struktura -13

złoty struktura -19 czarno-biały -46

DODATKOWE

szary -16 miedź -17

Podane wymiary oraz informacje techniczne mają jedynie charakter informacyjny. Rzeczywiste dane mogą się nieznacznie różnić ze względu na proces produkcyjny. Aquaform zastrzega sobie prawo do zmiany przedstawianych materiałów i parametrów technicznych produktów bez wcześniejszego powiadomienia. Na zdjęciach pokazane jest poglądowe przedstawienie produktów oraz kolorów. Wykończenie, kolor oraz wygląd optyki zależne są od dokonanego wyboru oprawy i mogą być inne niż przedstawione na zdjęciu.